

## 「流通体制から見た海苔養殖漁業の課題と将来展望」

### 1. 有明海の海苔養殖漁業の現状

国内海苔養殖漁業の漁家数、共販枚数、平均価格、共販価格帯の推移については、(表1)～(表5)に示していますが、生産枚数の増加と需要の減退による価格の低下が国内海苔養殖漁業の疲弊につながり、全国的に衰退の傾向を示しています。

生産枚数が70億枚相当の時代までは、国内経済も上向きで、特に高度経済成長期に都市部のビル建築ラッシュは、海苔の希少価値が高く、特にギフト商品として、デパートのギフトランキングでは、数量、販売金額ともに1～3位までのランクを維持していました。

しかし、経済成長が停滞を始めた頃から、ギフト商品としての販売量が減少を始めました。この間に、浮き流し養殖による漁場の拡張（この背景には、高度成長期の沿岸埋立による造成地拡張などもありますが）、冷凍網保存技術の確立による2期生産などによる増産体制が確立され、生産数量が100億枚相当まで膨れ上がり、買い手市場になりました。

さらに、包装資材の防湿性強化、販売商品の多様化、スーパーマーケット、ディスカウント・ストア、コンビニエンス・ストア、ドラッグ・ストアの店舗展開が広がり、海苔加工業者の販売競争が熾烈化を見せるようになりました。また、洋風食材の開発が進み、低価格輸入食材の増加で食生活の多様化が始まり、海苔を始め日本食の中心を占めていた乾物類の伝承食材が、家庭料理の中から減少を始めました。

こうした中でも、海苔の食材としての価値は高い方でしたが、販売競争の中で低価格の目玉商品として販売されるようになり、低下価格商品の増産と同時に低質品を原料にした、特売商品化が進み、海苔に対する商品価値が薄れ、需要の減退につながってきています。

その結果は、(表8)に見られるように、入札価格帯の低価格化が進んできました。この状態に早く歯止めをかけなければ、食材の多様化に埋没してしまい、全国的に海苔産業が衰退するのではないかと危惧されます。特に、全国の50%以上を生産する有明海海苔養殖漁業の衰退は、全国の海苔養殖漁業に与える影響に止まらず、日本の食文化、日本人の健康維持にも大きく影響を与えるのではないのでしょうか。

### 2. 海苔流通の現状と問題点

海苔の入札から消費市場への流れは、(図1)に示してありますように、一般食品の流通と特に変わったところはありません。生産者の利益を保護育成する

上で共同販売を行なうことは当然だと思増す。しかし、入札の指定商社と入札会を開催する共販体との契約内容に改善すべき課題が多くなっていきます。

入札指定業者との契約内容に通称「全量集荷・全量販売」といわれる条文があります。

### 「乾海苔入札及び売買契約書」

**第2条 1. 甲（共販団体）**はその所属会員により生産される乾海苔全量を集荷するように努め、これを指定商社（甲により入札参加資格者と認められた商社）に優先的に売り渡すものとする。

### 「海苔共販に関する確認書」

#### 1. 入札指定商社の資格条件について

（4）指定商社は、甲の乾海苔共販事業に出品された乾海苔以外に、直接、間接を問わず、甲の属する地域で生産された乾海苔の買付を行なわないものとする。但し、甲は甲の属する地域で生産された乾海苔の全量集荷に努め、生産者代表との間でその旨を明記した覚書を取り交わし、その写しを九州地区漁連共販の開始前までに乙（入札指定商社組織）に提出する。

一 というものです。この内容は、昭和34年に全国に先駆けて組織された共販体（入札会を開催する漁連）による「全九州乾海苔共販協議会」と全九州の共販体入札会に参加できる指定商社の任意組織「全九州入札指定商組合」との間に交わされた同じような内容を今日まで引き継いで来たものです。

全国生産枚数が70億枚相当の時代は売り手市場でしたが、その当時は、入札権を持たない海苔業者が、生産漁家を訪れて、直接買い付ける「浜買い」という行為が盛んでした。そのため、入札指定商社の商圏を侵害することが多く、それを防ぐために取り交わされた項目でした。

現在は、買い手市場で、入札価格は商社の思い通りになっている状態です。また、入札会の実施方法も数社の商社がグループを作り、そのグループによって入札価格を決定して入札する方法ですが、数社の談合による価格形成ということになります。

この方法は、かつては海苔を買えば必ず利益が出る時代で、商社間の入札価格競争が行なわれていました。しかし、当時は45社に上る指定商社がいるため、1社ごとの入札表（入札手形という等級と箱数を記入した小冊子）を組合員総がかりで商社ごとの入札価格を読み合わせて、最高価格をマイクを通して発表する方法でしたが、時間が掛かり生産数量が多い産地の入札会は深夜に及ぶことがありました。それを解消するための一つの方法でしたが、現在では、コンピューターで1社ごとの入札価格が瞬時にまとめられる時代です。

すでに、宮城県、千葉県、愛知県、三重県などでは1社ごとに端末の投表機を接地していますが、九州地区では行なわれていません。また、九州地区の有明海地区は生産数量が多く、同じ等級の製品が1,000箱にまとまることが多くなります。

その結果、需要減退の時代に入りそのように同等級がまとまった大きな数量は1社では買えなくなっています。この海苔を数百箱買いたい場合は同じグループ内で分け合える商社と共同で買えますが、グループ内に共同購入をする相手がいない場合、他のグループの親しい業者との共同入札ということになることもあり、事実上の談合価格が設定されます。

こうした動向が小売部門の販売競争を激しくさせ、低質品を低価格で販売することになり、海苔需要をさらに減退させる原因となっています。

また、コンビニエンス・ストアのおにぎり需要も多く、現在のようにポリセロに海苔を包装し、食べる時に包装された海苔を取り出して御飯を巻いて食べる包装技術が開発されて、柔かく歯切れの良い有明海産海苔が原料として重宝されるようになりました。その結果、コンビニおにぎりの包装材としての有明海産海苔需要は大きく伸びています。

一方、多くの食品が低価格で販売される現在、上質で高い海苔製品は大型量販店では販売量が少なく、入札価格も業務用に向く質と納入価格に合う程度に抑えたものになっています。その結果が(表8)に現れています。

低質で低かっかう海苔が売れ筋になっていますが、それは、全国の生産状態に反映して、手を掛けた上質海苔の生産より芽伸びを良くして、1網当りの生産枚数を増やして金額を上げなければならぬ状態になっています。それは、一般家庭消費に向く商品の質の低下にも繋がっているのが現状です。

表現は良くありませんが、海苔産業全体が「低くきに流れる負のスパイラル」に入りつつあるのではないかと危惧しています。いまここで何とか需要減退、低質海苔生産に歯止めを掛けることが出来ないか、何とか知恵を絞らなければならぬ時期にあるのではないかと思います。

### 3. 需要市場開発に対する海苔産業の展望について

上質海苔の需要が本当に減退しているのか。実際に販売している場面に立ち会った。一つは「宗像道の駅」での販売です。ある県の焼海苔を半分に切って5枚入りの商品に仕立て、1袋・250円で販売しました。1枚100円に当たります。試食して頂きながらの販売でしたが、「おいしい」という評価で、500円硬貨を出されましたので、2個を渡しましたところ「ありがとう。おいしかった」と、多くの方がそのまま持ち帰られました。県の水産振興課の方と一緒に販売したのですが、「千円札が出たらどうしよう」と話しながら販売している、本当に千円札が出ました。だまって4個差出しました。「ありがとう、おいしかったよ。こんなおいしい海苔どこで売っているの？」と聞き返されて慌てましたが、組合名を伝えて問い合わせさせて頂くことにしました。

また、今年2月末のことですが、博多阪急で「九州・新海苔まつり」を開催しました。海苔加工業者、漁協など6社が会場で販売しました。その中に熊本

の漁協から「手漉き 天日乾し海苔」を出品して頂き販売しました。初摘み海苔の手漉き天日乾し商品を1枚・120円（10枚入り・1,200円）で販売しました。3日間の開催期間中に持参した60袋以上の商品を2日間で完売しました。

おいしい海苔は売れるという確信を得ました。消費市場では、「おいしい海苔は高いから売れない」という思い込みを持っているのは販売業者ではないかと思えます。半分に切った海苔5枚入りを250円で販売しようといった時、組合理さんの間から「高すぎる。180円から200円程度でどうか?」という意見が出されましたが、夜明け前の寒空の海中で作り出した自分の海苔に対する価値を「低く見てしまうのも、現在の共販の低価格にならされてしまっているのではないかと感じました。

流通業者に頼った販売で、生産漁家も共販さえ出せば「安くても金になる」という感覚が強くなっているのではないかと思えます。「全量集荷・全量販売」の仕組みの中では、美味しい海苔作りに打ち込む「海苔師」がますます減少するでしょう。

現状の共販制度を維持しながら、上質海苔を共販で販売する手立てを考えなければなりません。上質海苔を販売している海苔業者もいます。しかし、これらの業者は経営規模が小さく、大量に高価格で買うことは出来ません。せいぜい50箱いない程度です。1枚50円で入札しても1箱に3,600枚入っていますから、1箱18万円になります。50箱買うには900万円の買付資金がいります。1年間の販売予定数量を仕入れるためには、数千万円から数億円の資金が必要です。それを、漁期中の11月から翌年4月までの6ヶ月間に仕入れて年間販売指定行くわけです。共販期間を延長するということも販売方法の一つではないでしょうか。

このような販売業者には、共販体がバイヤーになって、うまい海苔作りに取り組むグループを育て、おいしい海苔販売に努力している業者に販売を繋ぐ方法を考える必要があります。そのことが、上質海苔作りを拡げる手立てにならないでしょうか。

また、現在の販売契約の中には、「下物を買わない、売らない」ということもあります。下物については、入札商社が1枚・3円に値しないと決めて入札しなかったものを「札なし」としてあえて販売せずに、次の入札会にもう一度出品して、再び「札なし」になった海苔は、処分（通常・焼却）することになっています。そのため、漁場の栄養塩がなくなり黄色以下に色落ちした海苔は、摘採を諦めて網揚げまで漁場に放置するとか、網揚げの際に海中に切り捨てる行為も見られます。こうした行為を取り締まるために、組合の監視船、海上保安庁の監視船が漁期終了近くになると巡回しなければなりません。

いま一部で動きが見られるのは、海苔の成分を利用した健康食品、化粧品、調味食品などの開発です。しかし、研究開発費が高くつき、商品化しても販売ルートが少なく、苦勞されているところが多いようです。

海苔の成分を利用した食材開発は、こんご重要になってくると思いますが、商品化しても販売価格が高くなったり、異業種とのつながりが少ない海苔産業界にとっては販売ルート開発がネックになっているのが現状です。海苔の原藻

を利用した開発については、「全量集荷・全量販売」の対象から外れています。それは、指定商社との販売契約に従属する確認書に次のような「乾海苔規格」があります。

### 「海苔共販に関する確認書」

#### 8. 乾海苔の規格

- (1) 共販に出品する乾海苔は、漁連が定めた「乾海苔格付規格」による。
- (2) 海苔判は、原則として縦21cm、横19cmとし規格に合わないものは規格外品とする。

一というもので、あくまでも共販のために集荷するのはシート状に抄き上げた製品になります。原藻段階の利用は制限されています。この原藻段階で、特に色落ちした下物の原藻を漁場から引揚げて頂き、少しでも金になる方法を考えなければなりません。

残念ながら、この部分の開発が手付かずのままになっています。産学官の共同研究がなかなか進みません。しかし、海苔の含有成分はこれまでも、部分的にはいろいろと研究されています。ただ、市場に活かされる商品化がなかなか進まないのが現状です。

通常、海苔の成分開発というシート状の海苔が中心でした。こんごは、海苔原藻を中心にした、一食材としての開発が必要になるのではないのでしょうか。農林水産省でも農林水産技術会議の一環として、医学、理学、工学、ITなどとの異分野連携による「農林水産物由来の物質を用いた高機能性素材等の開発」に関する研究戦略検討会を開催しています。海苔産業界では、これらへの関心も薄く、色々な外部の活動に目を向けて、海苔原藻由来の異業種との連携を深めて行くことも今後の課題であり、将来への展望を開く道に繋がるのではないのでしょうか。

また、貿易に関する海苔産業界の取り組みは、他の食品産業界に比べて消極的な動きに止まっています。現在TPP (Trans-Pacific Partnership:環太平洋経済連携協定) の交渉が進められています。水産物については魚類が中心になりそうですが、中国、韓国、日本によるFTA (Free Trade Agreement: 自由貿易協定) に関する今後の動向が注目されます。現在、韓国、中国を含めたコーデックス (国際食品規格) 委員会で検討中の「のり国際規格」(案) が今後どのように展開するのか注目しなければなりません。

そのためにも、日本の海苔をもっと対外輸出しなければなりません。現在のところ「輸入外貨割当て」数量の規制に対する注目度が高く、輸出については、意外と商社任せの状態で、生産団体としての活動はほとんど見られないのが現実です。

4月11日から韓国の莞島で「国際海藻類博覧会」が開かれます。韓国は70万人のホテル、レストラン、シェフに案内状を出して、韓国産海藻を始め養殖漁業の実状と今度の方針をアピールするようです。大いに注目する必要があります。

(表6) ◎生産枚数に対する業態別年間需要枚数・比率

用途	2013年		2012年		2011年		2010年		2009年	
	枚数	比率	枚数	比率	枚数	比率	枚数	比率	枚数	比率
贈答用	2.5	2.9	3	3.6	3	3.5	3	3.6	3	3.5
家庭用	22.5	26.5	22	26.2	23	26.7	22	26.2	23	27.1
業務用	60.0	70.6	59	70.2	60	69.8	59	70.2	59	69.4
合計	85	100.0	84	100.0	86	100.0	84	100.0	85	100.0
生産枚数	82	103.6	78	107.7	85	101.2	80	105.0	91	93.4

(注) 単位：枚数・億枚。比率・%。(資料) 民間調査機関による海苔商社への聞き取り調査。

(表7) ◎業態別市場規模(推計消費額)

用途	2013年		2012年		2011年		2010年		2009年	
	金額	前年比	金額	前年比	金額	前年比	金額	前年比	金額	前年比
贈答用	270	100.0	270	90.0	300	100.0	300	100.0	300	75.0
家庭用	805	104.5	770	111.6	690	112.0	616	95.7	644	89.4
外食用	753	101.0	735	100.7	730	91.8	795	99.6	798	95.7
業務加工	107	98.2	109	109.0	100	109.9	91	98.9	92	113.3
合計	1,935	102.7	1,884	103.5	1,820	101.0	1,802	98.3	1,833	90.1

(注) 単位：枚数・億枚。比率・%。業務加工は「ふりかけ、茶漬け」(資料) 民間調査機関による海苔商社への聞き取り調査。

(表8)

## 海苔共販価格帯枚数と比率の推移

年度	3～4円	4～5円	5～10円	10～15円	15～20円	20～25円	25～30円	30円以上	共販枚数
H24	430,505	346,658	5,126,428	1,916,939	178,527	54,731	22,036	12,018	8,087,843
	5.3	4.3	63.4	23.7	2.2	0.7	0.3	0.1	100.0
H20	152,008	614,150	5,028,772	2,945,264	148,296	53,406	21,866	13,461	8,977,222
	1.7	6.8	56.0	32.8	1.7	0.6	0.2	0.1	100.0
H15	625,829	422,292	2,502,110	4,182,285	382,040	114,711	48,419	34,230	8,433,167
	7.4	5.0	29.7	49.6	4.5	1.4	0.6	0.3	100.0
H10	578,855	598,965	4,808,905	3,425,105	391,517	146,353	72,577	37,547	10,059,823
	5.8	6.0	47.8	34.0	3.9	1.5	0.7	0.3	100.0
H5	145,321	171,239	4,174,716	4,644,962	711,570	231,327	117,538	172,308	10,368,972
	1.4	1.6	40.3	44.8	6.9	2.2	1.1	1.7	100.0
S63	57,989	263,000	6,408,739	2,229,959	571,459	308,949	198,444	265,692	10,304,231
	0.6	2.6	62.3	21.6	5.5	3.0	1.9	2.6	100.0
S58	120,334	350,917	3,933,464	3,012,738	1,524,219	507,064	215,518	249,105	9,913,359
	1.2	3.5	39.7	30.4	15.4	5.1	2.2	2.5	100.0
S55	406,340	397,737	1,728,951	1,800,836	1,788,726	768,097	247,083	302,914	7,440,684
	5.5	5.3	23.2	24.2	24.0	10.3	3.3	4.0	100.0
S50	73,498	162,040	2,876,530	2,183,152	861,322	192,818	56,880	77,851	6,484,970
	1.1	2.5	44.4	33.7	13.3	3.0	0.9	1.2	100.0
S45	—	1,019,731	1,673,717	1,589,389	834,247	122,324	47,004	55,254	5,341,666
	—	19.10	31.34	29.76	15.62	2.29	0.87	1.03	100.0

(過去20年間の5年毎価格帯の推移) (単位：上段・枚数千枚。下段・比率%)

(資料：全国漁連のり事業推進協議会)

(図1)

# 海苔漁協系統・流通経路

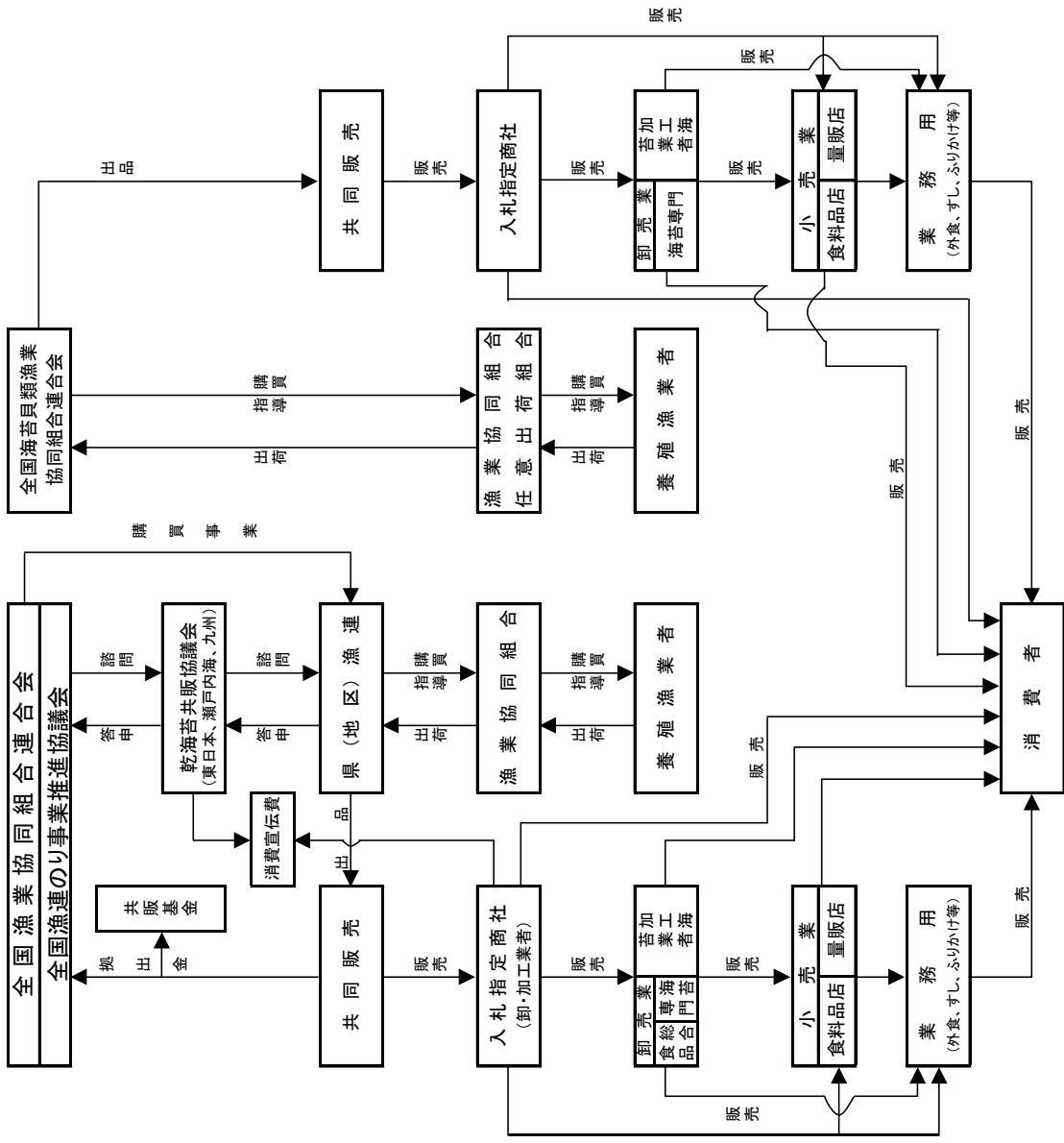



(表1) 経営体数・漁家数・共販枚数・平均価格の推移

年 度	経営体数	漁家数	漁家数減	共販枚数・万枚	平均単価・1枚円
H24年度	2,890	4,333	121	818,763	8.58
23年度	2,936	4,454	108	777,376	9.94
22年度	3,174	4,562	503	855,101	9.19
21年度	3,656	5,065	279	802,391	9.15
20年度	4,026	5,344	450	908,945	8.80
19年度	4,374	5,794	448	862,831	8.90
18年度	4,692	6,242	257	956,780	8.65
17年度	4,883	6,449	251	994,402	9.26
16年度	5,159	6,700	237	954,265	9.81
15年度	5,413	6,937	189	854,013	10.27
14年度	5,599	7,126	196	984,567	9.26

(表2) 海苔への家計支出と小売価格の推移

年 度	共販枚数(万枚)	平均単価	世帯数	家計支出	小売価格
平成24年	818,764	8.58	54,171,475	2,390	308
23年	777,376	9.94	53,549,522	2,483	304
22年	855,101	9.19	53,362,801	2,482	338
21年	802,391	9.15	52,324,877	2,590	332
20年	908,949	8.80	51,713,048	2,731	345
19年	862,831	8.90	51,102,005	2,751	350
18年	956,780	8.65	50,382,081	2,748	365
17年	994,402	9.26	49,837,731	2,921	373
16年	954,265	9.81	49,260,791	2,881	390
15年	854,013	10.27	48,637,789	3,177	359
平成10年	1,023,604	9.40	44,359,500	3,748	353
平成5年	1,065,719	11.40	41,159,100	4,277	342
昭和63年	1,060,119	10.53	37,812,200	4,455	

(表3)

## 日本3地区の生産数と単価の変遷

項目 年度	東日本		瀬戸内海		九州		全 国	
	共取枚数	単価	共取枚数	単価	共取枚数	単価	共取枚数	単価
55年度	2,203,785	12.84	2,499,927	14.06	2,923,064	15.64	8,011,505	14.36
56年度	2,287,004	12.41	2,179,518	12.56	2,953,112	13.13	7,849,800	12.63
57年度	1,837,995	17.68	2,188,156	16.05	2,723,974	18.67	7,087,743	17.46
58年度	2,748,369	12.28	3,185,436	11.97	3,479,007	14.17	9,915,377	12.76
59年度	2,296,212	11.88	2,708,692	13.00	3,262,292	13.64	8,672,548	12.88
60年度	2,581,735	10.55	2,966,850	10.76	3,118,163	12.91	9,074,729	11.41
61年度	2,261,061	10.80	2,849,925	11.41	3,165,466	11.94	8,709,270	11.36
62年度	2,558,346	12.55	3,239,054	12.97	3,270,064	15.25	9,421,627	13.59
63年度	2,805,626	9.76	3,734,885	9.38	3,763,781	12.40	10,601,188	10.53
1年度	2,633,444	10.45	3,676,298	10.21	3,699,795	13.14	10,259,501	11.30
2年度	2,047,178	9.99	3,255,558	9.99	3,396,754	10.66	8,948,877	10.21
3年度	2,102,706	10.90	3,403,637	10.12	3,875,824	12.39	9,632,074	11.18
4年度	2,345,632	10.80	3,465,884	10.25	3,760,913	11.75	9,815,209	10.94
5年度	2,545,242	11.05	3,837,725	10.05	4,070,112	12.96	10,657,190	11.40
6年度	2,092,393	8.90	3,552,291	8.94	4,246,666	9.56	10,131,080	9.16
7年度	2,092,347	9.10	3,352,122	8.95	4,472,951	9.94	10,127,664	9.39
8年度	2,281,356	11.26	3,304,248	10.82	3,448,401	12.64	9,184,941	11.59
9年度	2,268,007	10.29	3,524,522	9.76	4,321,425	12.09	10,298,117	10.85
10年度	2,186,521	9.30	3,679,362	8.54	4,193,940	10.25	10,236,040	9.40
11年度	2,304,220	9.35	3,447,077	8.76	3,734,741	11.05	9,678,503	9.78
12年度	2,202,120	12.33	3,541,896	11.51	2,401,571	11.63	8,296,374	11.75
13年度	2,404,955	9.85	3,651,770	8.93	4,468,678	11.25	10,686,178	10.11
14年度	2,550,996	9.89	3,230,715	8.64	3,908,560	9.41	9,845,637	9.26
15年度	2,084,638	9.95	2,561,834	9.32	3,786,696	11.01	8,540,129	10.27
16年度	1,959,110	9.96	2,884,220	9.68	4,562,938	9.85	9,542,647	9.81
17年度	2,139,424	9.21	2,690,145	8.23	4,977,451	9.88	9,944,020	9.26
18年度	1,828,149	8.41	2,935,154	7.52	4,685,887	9.49	9,567,799	8.65
19年度	1,866,890	8.51	1,574,386	7.09	5,060,567	9.65	8,628,309	8.90
20年度	1,876,939	8.90	2,706,008	7.75	4,394,276	9.44	9,089,485	8.80
21年度	1,714,497	8.93	2,403,834	7.71	3,809,730	10.18	8,023,906	9.15
22年度	1,300,830	8.94	2,100,289	7.68	5,040,103	9.90	8,551,011	9.19
23年度	1,078,773	10.15	2,497,679	9.17	4,093,984	10.37	7,773,763	9.94
24年度	1,284,186	8.16	2,230,438	7.22	4,573,219	9.35	8,187,636	8.53

(資料) 全国漁連のり事業推進協議会

◇東日本＝宮城、千葉、愛知、三重

◇瀬戸内海＝兵庫、岡山、広島、香川、愛媛、山口 (H22年度以降は九州地区へ編入)

◇九州＝福岡、福岡有明、佐賀有明、長崎、熊本、大分、鹿児島、山口 (H22年度より)

(表4) 有明海3県の漁家数と柵数の変遷

(単位：経営体・戸数、網数・千枚)

項目 年度	福岡有明		佐賀有明		熊本	
	経営体数	網数	経営体数	網数	経営体数	網数
昭和55年度	3,051	332	2,488	414	1,868	325
同56年度	2,982	325	2,490	417	1,868	305
同57年度	2,518	297	2,468	416	1,704	305
同58年度	2,355	276	2,441	418	1,643	278
同59年度	2,352	284	2,400	418	1,545	288
同60年度	2,294	273	2,366	417	1,574	269
同61年度	2,146	262	2,264	415	1,470	258
同62年度	2,009	260	2,205	411	1,480	248
同63年度	1,929	261	2,184	412	1,337	238
平成1年度	1,783	304	2,152	412	1,282	265
同2年度	1,702	263	2,083	399	1,189	265
同3年度	1,666	263	2,069	399	1,096	247
同4年度	1,554	261	1,941	389	1,057	246
同5年度	1,501	262	1,822	384	983	250
同6年度	1,401	260	1,711	384	936	258
同7年度	1,241	198	1,586	378	819	212
同8年度	1,312	266	1,597	370	921	310
同9年度	1,213	585	1,437	372	856	223
同10年度	1,181	581	1,327	369	854	527
同11年度	1,133	581	1,242	1,082	815	520
同12年度	1,103	582	1,190	1,053	748	522
同13年度	1,049	568	1,044	960	729	525
同14年度	1,016	569	994	948	709	512
同15年度	948	258	952	323	665	495
同16年度	943	264	943	322	645	491
同17年度	884	216	841	318	568	200
同18年度	878	216	835	314	541	198
同19年度	834	216	802	315	516	195
同20年度	723	216	801	314	566	198
同21年度	781	204	595	314	490	196
同22年度	670	204	558	313	444	185
同23年度	519	203	561	314	424	181
同24年度	624	200	493	311	412	180

(資料) 全国漁連のり事業推進協議会

(表5) 有明海3県の生産数と単価の変遷

(単位) 千枚、1枚当り円

年度	福岡有明		佐賀有明		熊本	
	生産枚数	単価	生産枚数	単価	生産枚数	単価
昭和55年度	686,884	15.50	1,126,786	20.12	597,164	11.66
同56年度	867,247	14.28	1,020,217	15.27	665,074	10.03
同57年度	763,185	19.20	1,139,275	20.69	548,780	15.36
同58年度	867,763	14.28	1,223,827	17.43	831,265	11.33
同59年度	967,897	14.13	1,365,012	16.26	638,613	9.18
同60年度	1,017,937	12.46	1,072,644	15.73	681,412	10.65
同61年度	1,202,015	11.21	1,024,540	15.59	727,305	9.02
同62年度	1,085,133	15.47	1,104,636	18.62	856,760	11.49
同63年度	1,290,321	12.07	1,330,488	16.41	859,367	8.10
平成1年度	1,346,511	13.44	1,151,096	17.78	1,006,231	8.36
同2年度	1,276,250	11.36	1,092,141	11.99	847,786	8.63
同3年度	1,507,523	13.46	1,196,342	13.88	999,557	9.70
同4年度	1,456,283	12.91	1,169,527	12.75	967,240	9.29
同5年度	1,535,217	12.77	1,587,712	14.38	821,883	10.99
同6年度	1,520,569	10.26	1,573,473	10.29	1,017,043	7.79
同7年度	1,489,013	10.81	1,710,608	10.75	1,170,434	7.92
同8年度	1,275,702	13.49	1,148,758	14.05	961,588	10.08
同9年度	1,458,878	12.93	1,694,080	12.67	1,092,380	10.26
同10年度	1,441,953	11.12	1,723,380	10.44	933,147	8.81
同11年度	1,271,609	11.84	1,452,338	11.77	923,241	9.15
同12年度	571,142	9.88	988,665	13.27	752,326	10.86
同13年度	1,547,121	12.19	1,803,902	11.77	1,037,142	9.19
同14年度	1,188,195	9.90	1,425,606	10.25	1,208,309	8.10
同15年度	1,125,059	11.18	1,645,129	11.80	963,053	9.97
同16年度	1,454,392	10.32	1,927,160	9.90	1,131,865	9.22
同17年度	1,475,123	10.30	2,156,887	10.43	1,278,392	8.57
同18年度	1,495,380	9.22	2,130,264	10.54	1,016,651	7.82
同19年度	1,579,266	9.00	2,145,060	10.72	1,280,260	8.64
同20年度	1,444,127	9.00	1,965,194	9.96	938,969	8.91
同21年度	1,101,174	9.94	1,788,082	10.84	875,543	9.26
同22年度	1,530,280	9.82	2,256,364	10.41	1,125,935	9.25
同23年度	1,224,375	10.38	1,825,985	10.63	966,330	10.01
同24年度	1,376,543	9.54	2,135,269	9.89	971,686	8.25

(資料) 全国漁連のり事業推進協議会

(表9)

## ◎商品と原料価格帯

用途	対象商品・販売価格	原料価格帯（入札価格・1枚）
家庭用	<p>おかず8P ①定番品 200～348円            ②低価格品 200円未満            ③PB 248～278円</p> <p>焼海苔（10枚）198円以下            248～298円            300円台            400円台</p> <p>おにぎり（3切30枚入り）298円台            卓上ボトル（10切100枚入り）298円            韓国産使用 248円            8切50枚入り、60枚入り            500円高級タイプ</p>	<p>10円台            5～6円台            7円台            6～7円台            8～10円台            12円台            13～14円台            7～8円            6～7円台</p> <p>11～12円台            15～18円台</p>
贈答用	<p>デパート高額品ギフト            普及品ギフト            スーパー・通販ギフト            仏事セット            仏事即返礼用</p>	<p>17円以上            13円以上            12円以上            12円以上            7～8円台</p>
外食用	<p>コンビニおにぎり            弁当おにぎり            スーパー総菜用            回転すし            すし店、手作りおにぎり            トッピング刻み用</p>	<p>8～11円台            5～8円台            7～9円台            6～9円台            10～15円台            5～6円台</p>
加工用	<p>お茶漬け、ふりかけ            一般佃煮（原藻佃煮を除く）</p>	<p>5～8円台            3～4円台</p>

(表10) 22～25年の海苔の輸入状況

平成22～25年輸入実績						
国別	韓国		中国		月計	
	数量	金額	数量	金額	数量	金額
輸入月						
1月	6,396	34,273	6,914	43,617	13,310	77,890
2月	64	324	5,385	26,548	5,449	26,872
3月	3,429	15,857	7,767	38,431	11,196	54,288
4月	8,693	36,572	11,588	75,379	20,281	111,951
5月	24,488	122,587	13,584	92,338	38,072	214,925
6月	73,252	377,403	10,226	68,794	83,478	446,197
7月	115,345	647,992	14,809	100,103	130,154	748,095
8月	34,620	191,099	2,047	10,833	36,667	201,932
9月	16,257	75,190	13,585	88,793	29,842	163,983
10月	797	3,691	16,019	124,788	16,816	128,479
11月	11,589	55,811	12,385	104,185	23,974	159,996
12月	11,090	70,282	16,016	138,502	27,106	208,784
中間合計	306,020	1,631,081	130,325	912,311	436,345	2,543,392
平均単価	5.33		7.00		5.83	
24年度	327,638	1,640,738	152,694	832,167	480,332	2,472,905
平均単価	5.01		5.45		5.15	
23年度	241,323	1,152,000	78,394	309,696	319,717	1,461,696
平均単価	4.77		3.95		4.57	
22年度	133,670	676,670	40,671	151,553	174,341	828,223
平均単価	5.06		3.72		4.75	

(注) 単位：千枚、千円。平均単価：1枚当り円

(資料) 財務省・統計局「通関統計」より

# 2012年(平成24年)『乾海苔』輸出数量

単位:第1数量:千枚、第2数量:k.g、金額:千円

項目 国名	1月		2月		3月		4月		5月		6月		合計				
	(上段)		(下段)		9月		10月		11月		12月						
	第1数量	第2数量	金額	第1数量	第2数量	金額	第1数量	第2数量	金額	第1数量	第2数量	金額	第1数量	第2数量	金額		
台湾	1,357	4,163	12,353	-	-	316	592	4,909	-	-	-	-	-	-	2,043	5,520	23,143
香港	-	-	-	-	-	9	27	252	-	-	-	-	-	-	9	27	252
サウジアラビア	-	-	-	-	-	-	-	-	-	-	-	-	-	-	-	-	-
ヨルダン	-	-	-	-	-	63	220	960	-	-	-	-	-	-	63	220	960
レバノン	-	-	-	-	-	-	-	-	-	-	-	-	-	-	-	-	-
アラブ首長国連邦	-	-	-	-	-	11	21	224	53	148	1,354	106	296	2,708	56	232	1,788
英国	-	-	-	-	-	-	-	-	-	-	-	-	-	-	11	21	224
オランダ	43	119	717	20	60	273	-	-	35	91	696	-	-	40	120	546	138
フランス	41	104	750	-	-	-	-	-	-	-	-	32	80	577	-	-	130
ドイツ	57	144	1,038	-	-	-	-	-	-	-	-	-	-	-	-	-	20
スイス	-	-	-	-	-	-	-	-	-	-	-	-	-	-	-	-	-
イタリア	-	-	-	-	-	-	-	-	18	45	376	-	-	-	27	63	585
チェコ	-	-	-	-	-	-	-	-	66	150	1,466	-	-	-	75	172	1,654
カナダ	15	37	308	-	-	-	-	-	-	-	-	-	-	-	-	-	15
アメリカ合衆国	-	-	-	12	32	270	10	27	232	10	26	221	-	-	12	32	271
オーストラリア	288	848	7,795	301	696	6,664	225	704	3,903	803	1,615	14,480	429	1,395	7,315	840	1,472
ニュージーランド(仏)	-	-	-	114	374	1,820	966	3,069	15,674	1,331	4,236	23,143	217	641	3,981	1,180	3,547
合計	84	223	1,467	340	804	7,296	561	1,344	9,288	866	1,777	15,773	25,481	1,785	9,186	983	1,797
	1,717	5,192	21,494	142	446	2,359	1,388	4,054	21,865	1,820	5,299	31,844	338	979	6,919	1,343	4,031

(資料:財務省・貿易統計)

2012年(平成24年)「焼・味付海苔」輸出数量

項目 国名	1月		2月		3月		4月		5月		6月		7月		8月		9月		10月		11月		12月		合計						
	数量	価額	数量	価額	数量	価額	数量	価額	数量	価額	数量	価額	数量	価額	数量	価額	数量	価額	数量	価額	数量	価額	数量	価額	数量	価額	数量	価額			
大韓民国	-	-	-	-	-	-	-	-	-	-	-	-	-	-	-	-	-	-	-	-	-	-	-	-	-	-	-	-			
中華人民共和国	-	-	-	-	-	-	-	-	-	-	-	-	-	-	-	-	-	-	-	-	-	-	-	-	-	-	-	-	-		
台湾	414	1228	687	1,434	1,616	2,938	1,532	5,934	2,109	2,852	1,120	4,983	346	350	149	1,718	881	1,912	947	5,757	1,835	1,902	462	1,735	12,098	32,743	462	1,735			
香港	211	1766	625	3,891	2,750	4,548	382	1,362	1,164	5,257	659	4,317	1,560	2,808	943	4,816	2,158	4,496	2,002	5,952	659	4,407	1,072	3,728	14,185	47,348	1,072	3,728			
ベトナム	100	288	180	576	-	-	-	-	-	-	-	-	-	-	-	-	-	-	-	-	-	-	-	-	-	-	-	-	-		
タイ	80	380	1,129	1,268	206	471	3,034	3,168	-	-	93	226	152	524	24	396	242	812	508	1,168	575	464	280	229	6,323	9,106	280	229			
シンガポール	625	1,109	220	1,055	79	330	47	562	61	617	160	973	248	458	205	702	341	1,298	742	2,422	317	1,816	180	513	3,225	11,855	180	513			
マレーシア	-	-	230	224	-	-	-	-	-	-	-	-	-	-	38	264	30	235	96	660	-	-	48	330	30	235	472	1,948	30	235	
フィリピン	-	-	-	-	-	-	36	203	-	-	75	393	-	-	57	291	-	-	76	387	-	-	48	222	54	240	346	1,736	54	240	
インドネシア	-	-	-	-	1,139	769	-	-	-	-	686	1,234	-	-	-	-	47	268	300	253	400	684	-	-	-	2,572	3,208	-	-		
インド	-	-	-	-	-	-	63	300	44	302	-	-	70	357	-	-	86	540	-	-	-	-	-	-	-	263	1,499	-	-		
マカオ	21	206	-	-	-	-	-	-	-	-	-	-	-	9	269	-	-	-	-	63	522	-	-	-	-	93	997	-	-		
サウジアラビア	-	-	600	3,032	-	-	600	3,022	-	-	-	-	-	-	-	-	-	-	-	-	-	-	-	-	-	1,200	6,054	-	-		
クウェート	-	-	-	-	-	-	-	-	-	-	-	-	-	-	-	-	63	350	-	-	-	-	-	-	-	63	350	-	-		
カタール	-	-	138	1,361	-	-	-	-	78	825	204	1,973	-	-	-	-	90	852	-	-	-	-	234	2,390	-	744	7,401	-	-		
オマーン	-	-	-	-	-	-	225	1,223	-	-	200	1,155	-	-	-	-	-	-	-	-	-	-	-	-	-	425	2,378	-	-		
イスラエル	450	1,923	375	1,687	375	1,687	-	-	-	-	-	-	-	-	-	-	-	-	-	-	-	-	-	-	-	1,200	5,297	-	-		
ヨルダン	-	-	212	948	-	-	-	-	-	-	-	-	-	-	-	-	-	-	-	-	-	-	-	-	-	212	948	-	-		
レバノン	-	-	75	370	853	4,086	-	-	-	-	72	664	-	-	-	-	-	-	-	-	-	-	-	-	-	1,072	5,681	-	-		
アラブ首長国連邦	-	-	160	982	280	1,343	-	-	1,042	4,025	-	-	250	1,314	31	286	120	410	154	791	348	736	211	1,307	2,596	11,194	-	-			
スウェーデン	18	213	-	-	-	-	-	-	-	-	-	-	22	262	-	-	-	-	-	-	-	-	-	-	-	20	285	-	-		
デンマーク	-	-	-	-	-	-	171	802	-	-	-	-	-	-	-	-	-	-	-	-	-	-	-	-	-	1,377	5,413	-	-		
英国	-	-	27	294	-	-	56	519	-	-	36	210	100	780	67	532	110	1,055	-	-	48	389	31	312	475	4,091	-	-	-	-	
オランダ	319	2,064	405	2,063	1,130	8,506	471	3,903	1,446	9,900	261	1,243	921	7,119	148	1,077	267	1,447	1,259	9,009	208	1,020	397	2,312	7,232	49,663	-	-	-	-	
フランス	840	4,800	927	5,144	958	5,490	840	4,800	840	4,800	40	297	883	5,255	105	709	53	406	153	1,020	21	296	119	1,152	5,779	34,169	-	-	-	-	
ドイツ	1,030	5,908	1,779	9,353	521	2,814	124	1,055	2,435	12,343	61	789	69	580	-	-	229	1,336	666	3,147	-	-	99	540	7,013	37,865	-	-	-	-	
スイス	445	3,164	-	-	192	1,039	416	2,856	143	752	730	4,063	986	6,779	315	1,711	2,177	14,835	1,133	7,311	45	306	879	5,251	7,461	49,067	-	-	-	-	
ポルトガル	-	-	-	-	-	-	-	-	-	-	-	-	-	-	-	-	-	-	-	-	-	-	-	-	-	44	580	-	-	-	-
スペイン	-	-	320	1,973	-	-	-	-	75	419	-	-	-	-	-	-	40	349	-	-	-	-	-	-	-	506	3,185	-	-	-	-
イタリア	-	-	2,399	11,190	2,393	11,284	-	-	-	-	2,230	10,208	-	-	2,380	11,098	-	-	2,399	11,190	-	-	-	-	-	13,895	64,790	-	-	-	-
フィンランド	-	-	-	-	-	-	-	-	-	-	-	-	-	-	37	234	-	-	-	-	-	-	-	-	-	37	234	-	-	-	-
ロシア	-	-	258	651	140	582	-	-	-	-	-	-	-	-	-	-	-	-	-	-	-	7	248	-	-	405	1,481	-	-	-	-
チェコ	-	-	-	-	-	-	48	288	-	-	-	-	-	-	-	-	-	-	-	-	-	-	-	-	-	48	288	-	-	-	-
カナダ	57	470	182	1,299	81	581	102	834	65	525	120	870	103	752	111	854	154	1,198	65	525	24	226	69	395	1,133	8,529	-	-	-	-	
アメリカ合衆国	503	3,334	1,255	5,022	3,997	21,972	1,176	6,376	1,668	6,594	746	2,223	1,583	9,731	4,032	18,964	1,368	5,049	1,166	5,983	6,706	8,653	1,469	7,329	25,669	101,230	-	-	-	-	
ペルー	-	-	-	-	-	-	-	-	-	-	-	-	-	-	-	-	-	-	-	-	-	86	203	-	-	86	203	-	-	-	-
ブラジル	-	-	-	-	-	-	-	-	-	-	-	-	-	-	-	-	45	226	-	-	-	-	-	-	-	45	226	-	-	-	-
アルゼンチン	-	-	-	-	-	-	-	-	-	-	-	-	-	-	-	-	-	-	-	-	-	-	-	-	-	150	888	-	-	-	-
南アフリカ共和国	-	-	348	2,584	-	-	-	-	-	-	-	-	-	-	-	-	-	-	-	-	-	-	-	-	-	150	888	-	-	-	-
オーストラリア	-	-	60	470	-	-	-	-	-	-	36	282	-	-	-	-	-	-	-	-	-	19	208	-	-	348	2,584	-	-	-	-
ニュージーランド	709	1,784	3,180	15,590	1,920	2,701	649	2,293	2,688	11,327	1,040	3,946	788	1,953	1,848	7,441	2,104	8,949	511	1,260	2,763	10,183	1,879	7,738	20,079	75,165	-	-	-	-	
グアム(米)	74	228	70	213	72	284	-	-	-	-	52	236	54	228	49	206	-	-	-	-	-	58	291	45	216	474	1,902	-	-	-	-
北マリアナ諸島(米)	-	-	-	-	-	-	29	234	-	-	48	410	-	-	-	-	-	-	-	-	-	27	219	-	-	104	863	-	-	-	-
パラオ	-	-	-	-	-	-	-	-	-	-	-	-	-	-	-	-	-	-	-	-	-	-	-	-	-	62	481	-	-	-	-
合計	5,896	28,865	15,841	72,674	18,785	71,845	10,025	40,055	13,858	60,538	8,728	41,322	8,564	41,458	10,666	52,348	11,847	51,252	12,432	59,115	14,674	36,577	9,461	43,781	140,777	599,830	-	-	-	-	

(資料:財務省・貿易統計)